

Таблица размеров и схема шлифового соединения РК (конический шлиф)

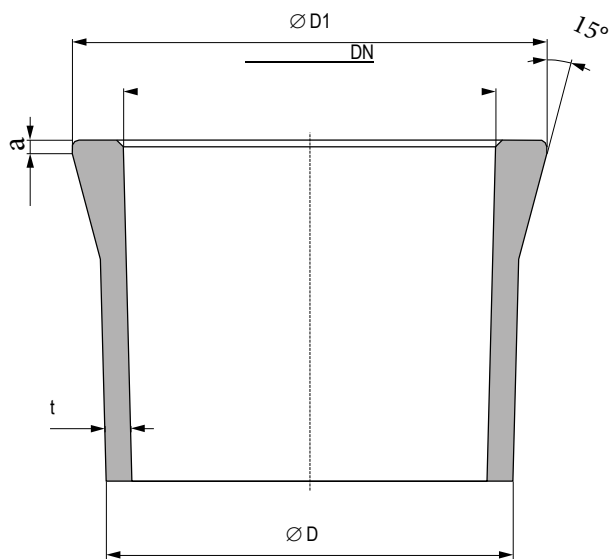

DN	D1 mm		D mm		a mm	t mm	
25	42	+0,0 -1,0	33	+0,8 -0,8	2	4,0	+0,5 -0,5
40	60	+0,0 -1,0	50	+1,0 -1,0	3	5,0	+0,5 -0,5
50	72	+0,0 -1,0	60	+1,0 -1,0	3	5,0	+0,5 -0,5
80	105	+0,0 -1,0	90	+1,5 -1,5	3	5,5	+1,0 -0,5